

El **contador de agua GMW Plus Gaer®** es un contador de agua tipo "Woltmann" con transmisión magnética y cabezal de registro súper seco, que puede utilizarse tanto para distribución de agua potable, industria y agricultura. Está disponible en tamaños desde DN50 hasta DN200. Cumple con los requisitos de la Directiva 2014/32/UE y de los estándares EN ISO 4064:2017 y OIML R 49:2013.

### CARACTERÍSTICAS TÉCNICAS

- La tecnología EHD (Equilibrio Hidráulico Dinámico) de la hélice del contador permite una larga vida útil.
- Todos los materiales en contacto con el agua han sido cuidadosamente seleccionados por su resistencia a la corrosión.
- Cuerpo de fundición dúctil como estándar. Completamente pintado en epoxy para evitar la corrosión. Color RAL5013.
- El cabezal puede orientarse para facilitar una lectura cómoda.
- El cabezal súper seco está fabricado en latón, siendo IP68 para un uso fiable en el tiempo.
- El contador puede ser instalado en cualquier posición: horizontal, vertical e inclinado.
- Baja pérdida de carga.
- Inmune a campos magnéticos externos.
- Compatible con sistemas de telelectura.



### NORMATIVAS Y HOMOLOGACIONES

- Directiva 2014/32/UE relativa a los instrumentos de medida:
  - Sistema de Calidad (Módulo D):
    - SK 20-QD-SMU018
  - Examen de Tipo (Módulo B):
    - TCM 142/20 - 5763

### RECOMENDACIONES DE INSTALACIÓN

- Los GMW Plus pueden instalarse en cualquier posición (horizontal, vertical o inclinada), con la dirección del flujo de agua como se indica en la flecha del cuerpo del contador. En el caso de instalación no horizontal, se recomienda que el sentido del flujo sea ascendente.
- Están homologados para ser instalados sin la necesidad de tramos rectos para estabilizar el flujo de agua (U0D0).
- Se recomienda lavar la tubería antes de la instalación de los contadores.
- El contador tiene que trabajar completamente lleno de agua.
- Se recomienda la instalación de un filtro o un cazapie-dras antes del contador.

## DATOS TÉCNICOS

Tamaño (DN)	mm	DN50	DN65	DN80	DN100	DN125	DN150	DN200	
<b>R = Q3/Q1</b>		160	160	200	200	200	200	200	
<b>Q4</b>	m <sup>3</sup> /h	78,75	78,75	125,00	200,00	312,50	500,00	787,50	
<b>Q3</b>	m <sup>3</sup> /h	63	63	100	160	250	400	630	
<b>Q2</b>	m <sup>3</sup> /h	0,63	0,63	0,80	1,28	2,00	3,20	5,04	
<b>Q1</b>	m <sup>3</sup> /h	0,40	0,40	0,50	0,80	1,25	2,00	3,15	
<b>Lectura máxima</b>	m <sup>3</sup>	999999.999					9999999.99		
<b>Lectura mínima</b>	m <sup>3</sup>	0.0005					0.005		
<b>Clase de pérdida de presión</b>	ΔP	ΔP 40	ΔP 40	ΔP 25	ΔP 63	ΔP 63	ΔP 25	ΔP 40	
<b>Clase de presión de agua</b>	MAP	MAP 16							
<b>Clase de temperatura</b>	°C	T30 y T50							

## DISEÑO DEL CABEZAL

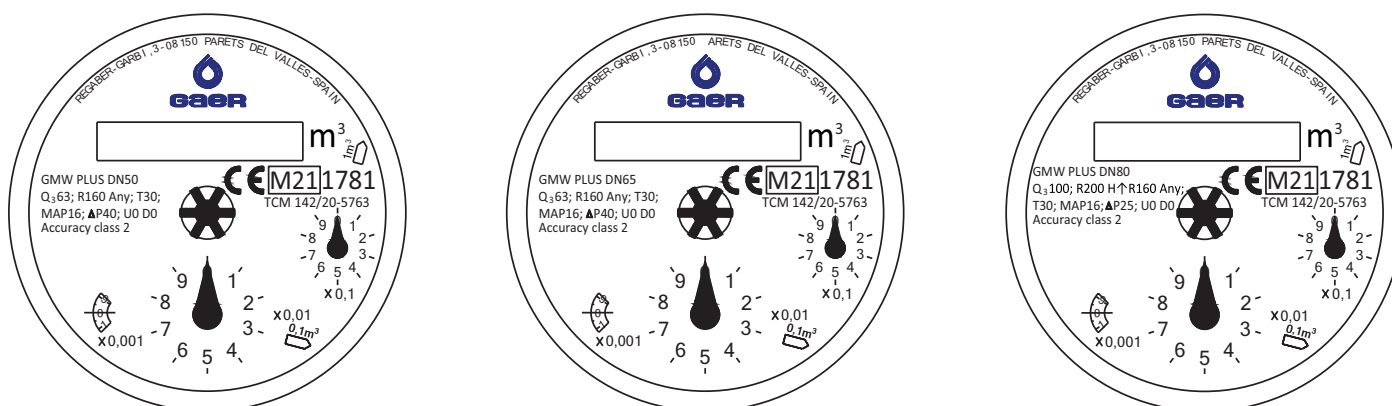

## CURVA ERROR/CAUDAL

- Desde Q1 (incluido) hasta Q2 (excluido) es ±5%.
- Desde Q2 (incluido) hasta Q4 (excluido) es ±2% para T30 y ±3% para T50.

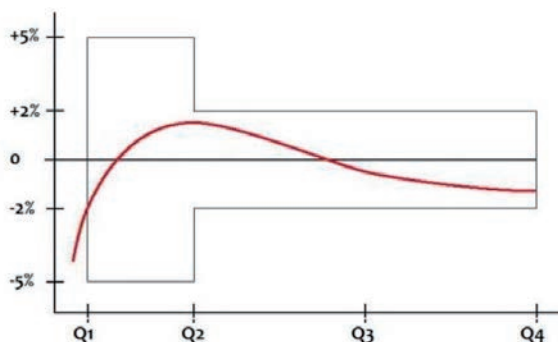

## CONFIGURACIÓN DE LA SALIDA DE PULSOS

Tamaño	m <sup>3</sup> /pulso	
DN50 hasta DN125	0.1	1
DN150 hasta DN200	1	10

## DIMENSIONES

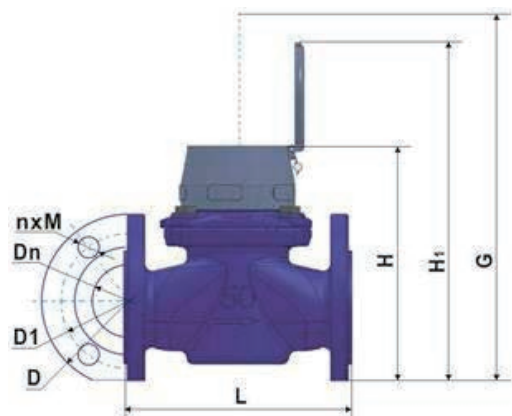

Bridas de acuerdo con EN 1092 PN16:

Tamaño (DN)	DN50	DN65	DN80	DN100	DN125	DN150	DN200
L	200	200	225	250	250	300	350
H	225	235	245	265	280	320	380
H1	310	325	330	350	365	410	465
G	335	350	365	400	415	515	625
D	165	185	200	220	250	285	340
D1	125	145	160	180	210	240	295
nXM	4XM16		8XM16		8XM20		12XM20

Otras bridas disponibles: ISO PN10, ANSI125.